

Kit de instalación de GLP variable para tanques de gas licuado

El kit de instalación de GLP variable fue desarrollado para los sensores de FAFNIR con el fin de poder medir el nivel de gas licuado GLP en tanques sin tener que montar el sensor en el tanque directo. Así es posible instalar y cambiar el sensor en cualquier momento sin tener que abrir el tanque y desgasificar.

El kit de instalación de GLP variable consta de un tubo de revestimiento con flotador de GLP (BUNA), un racor de anillo de compresión/cortante (no desmontable) con una rosca externa NPT de 3/4" para la conexión al proceso y una reducción con racor de compresión de PTFE (desmontable) para la fijación del sensor VISY-Stick LPG (ver la figura a continuación).

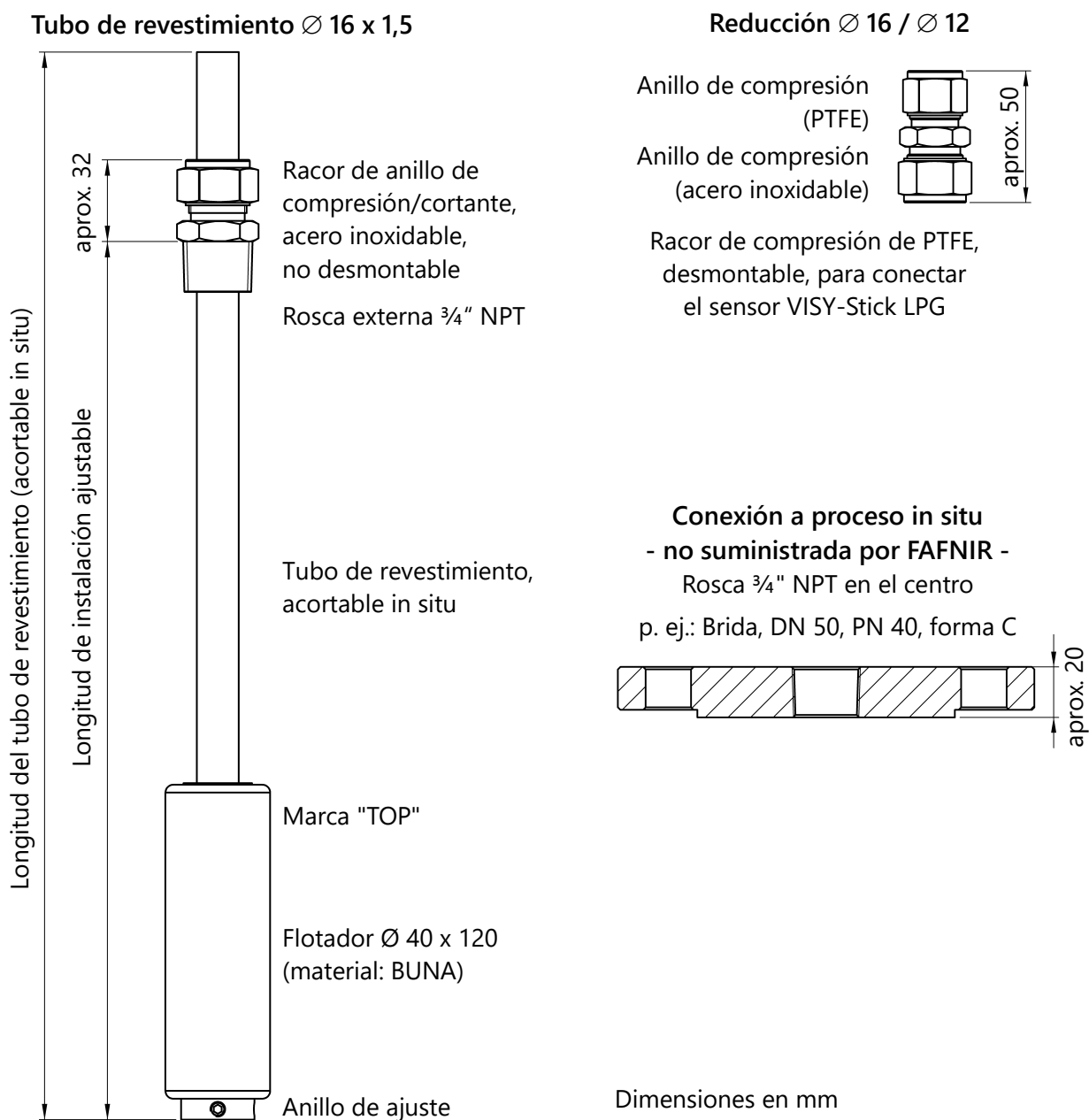

- (1) El sensor debe poder pararse en el fondo del tubo de revestimiento (el tubo de revestimiento con la reducción debe ser más corta que el tubo de la sonda), acorte el tubo de revestimiento si es necesario.
- (2) Atornille el racor de anillo cortante de manera sellada en la brida (mín. DN 50) o reducción (mín 1 ½"), empuje el tubo de revestimiento sin anillo de ajuste en el racor de anillo cortante, el tubo de revestimiento debe ser fácil de mover.
- (3) Coloque el flotador en el tubo de revestimiento con la marca "TOP" apuntando hacia el cabezal de la sonda. Fije el anillo de ajuste al extremo del tubo de revestimiento para que el flotador no pueda caer en el tanque. Deslice el flotador hacia el extremo de abajo del tubo de revestimiento.



La marca "TOP" del flotador debe apuntar en la dirección del cabezal de la sonda.

- (4) Atornille la brida o la reducción a la conexión de proceso del tanque.
- (5) Empuje con cuidado el tubo de revestimiento en el tanque hasta que toque el fondo del tanque. Marque esta 1. posición al tubo de revestimiento (1. marca), consulte la figura a continuación.
- (6) Empuje el tubo de revestimiento hacia arriba 10 mm (distancia de seguridad desde el fondo del tanque). Marque esta 2. posición al tubo de revestimiento (2. marca debajo de la 1. marca), consulte la figura a continuación.



Si el tubo de revestimiento no está a una distancia segura del fondo del tanque, puede doblarse y dañarse al apretarlo.

- (7) Fije el tubo de revestimiento en la 2. marca con la conexión roscada del anillo cortante, primero a mano y luego con 1 ¼ de vuelta en el sentido de las agujas del reloj, consulte la figura a continuación.

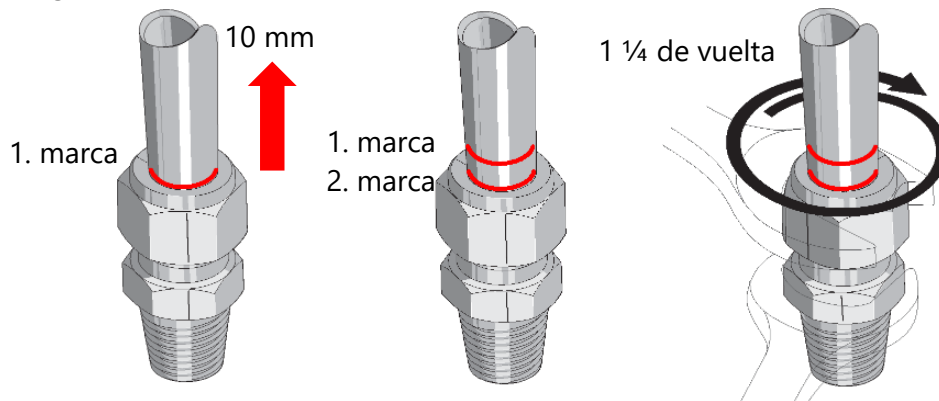

Después de la fijación, la conexión roscada del anillo cortante ya no se puede desmontar.

- (8) Fije la reducción $\varnothing 16 / \varnothing 12$ al tubo de revestimiento.
- (9) Empuje el tubo de la sonda del VISY-Stick LPG sin flotador en la reducción hasta que toque el fondo del tubo de revestimiento y fíjelo con el racor de compresión de PTFE.
- (10) Configure VISY-Command: en VISY-Setup se deben ingresar 18 mm como offset (distancia de seguridad 10 mm + fondo del tubo de revestimiento 8 mm) y GLP como la calidad del producto.



Ver también: Variable LPG Installation Kit, install. instructions, inglés, n.º art. 350094